

Kulový kohout pro plyn

s motýlem z ušlechtilé oceli HTB 650°C, 30 min

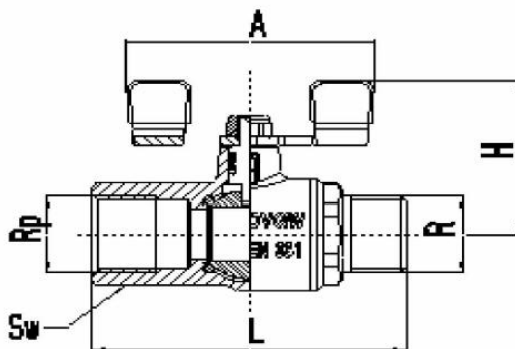

Technický list pro:

1 2301 1x

Typy a rozměry:

motýl



Obj. číslo	MOP	PN	DN	Rp	R	L	H	A	Mt (Nm)	Sw
1 2301 19	5	1	8	1/4"	1/4"	55	41	60	20	17
1 2301 10	5	1	10	3/8"	3/8"	60	41	60	35	21
1 2301 11	5	1	15	1/2"	1/2"	75	43	60	75	26
1 2301 12	5	1	20	3/4"	3/4"	80	47	60	100	32
1 2301 13	5	1	25	1"	1"	90	61	85	125	41
1 2301 14	5	1	32	1 1/4"	1 1/4"	110	66	85	160	50

Tělo: mosaz odpovídající normě EN 12165
 Připojení: Kovaná mosaz
 Koule: lisovaná mosaz, plně průtočná, pochromovaná
 Vřeteno: mosaz
 Ovladač-motýl: ocel s plastovým krytem
 Závit: vnitřní závit odpovídající ISO 7-1 (DIN 2999, BS 21)
 Těsnění: NBR, tvrdost Shore 80 pro kouli, NBR tvrdost Shore 70 pro vřeteno

Maximální provozní tlak: MOP 5 (EN331), PN 1 (HTB 650 °C)
 Maximální provozní teplota: -20 °C až 60 °C
 Využití: pro plyny 1., 2., 3. třídy odpovídající EN 437 (DVGW list G 260/1)

Kulový kohout se použije při instalaci plynu dle DVGW-TRGI odpovídající G260/I jako „otevřeno/zavřeno“ – uzavírací armatury. Oblasti použití jsou systémy plynových instalací pro vytápění a plynových instalací pro ohřevy teplé vody před spotřebičem. V případě požáru musí být ventil uzavřen. Vlivem vysokých teplot při požáru shoří těsnění. V tomto případě následuje uzavření mezi kouli a tělem armatury přes zbývající kovové těsnění.

Armatura je uzavřena při teplotě až 650 °C po dobu 30 minut. Kulový kohout se používá jako ochranný prvek v plynové instalaci.

Pro připojení závitů se použijí obvykle prodejné těsnící materiály jako konopná a těsnící pasta nebo teflonová páska. Uvedený max. utahovací točivý moment nesmí být překročen při našroubování na konce trubek. Kulový kohout bude umístěn jako pojistka proti požáru před spotřebičem.

Doporučujeme kulový kohout vždy plně otevřít nebo zavřít a nepoužívat ve středním nastavení. Kulový kohout je bezúdržbový, přesto se doporučuje 2x ročně provést provozní pohyb (uzavřít-otevřít).

Provedení

Provozní údaje:

Použití

Montáž a údržba

Výrobce si vyhrazuje právo na změny dané technickým vývojem.