

HERZ - Guľový ventil s odvzdušňovacím ventilom

Technický podklad pre

2402

Vydanie 0607

Montážne rozmery v mm
Objednávacie číslo

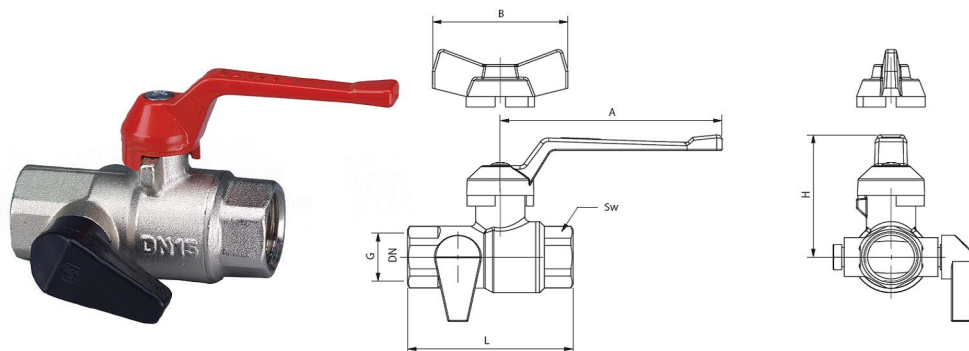

Obj. číslo	DN	PN	G	Gh	L	H	A	B	Sw	Obj. číslo
1 2402 01	15	40	1/2"	1/8"	75	46	90	55	26	1 2402 11
1 2402 02	20	40	3/4"	1/8"	80	48	90	55	32	1 2402 12
1 2402 03	25	40	1"	1/8"	90	72	135	75	41	1 2402 13
1 2402 04	32	40	1 1/4"	1/8"	110	75	135	75	50	1 2402 14
1 2402 05	40	25	1 1/4"	1/8"	106	85	182		55	

Teleso: lisovaná mosadz podľa EN 12420, ponikovaná

Pripojenia: lisovaná mosadz podľa EN 12420, ponikovaná

Teleso gule: lisovaná mosadz, pochrómovaná

Tesnenie gule: PTFE - polytetraflóretylén

Vreteno: mosadz

Tesnenie vretena: NBR 70 ShA

Ovládanie: hliníková zliatina pokrytá červeným plastom, s pákovým alebo motýlikovým

Pripojenia: vnútorný závit podľa ISO 228

Ovládanie odvzdušňovacieho PVC
ventilu:

Konštrukčné vyhotovenie

Maximálny tlak: 40 bar (pre DN 15-32) a 25 bar (pre DN 40)

Minimálna teplota: -10°C

Maximálna teplota: 90°C (krátkodobo 110°C)

Technické parametre

Guľový ventil sa používa v systémoch vykurovania, rozvodoch tepla v stavebníctve a v strojárskom priemysle ako uzatváracia armatúra. Vhodný pre všetky neagresívne teplotné médiá ako je voda, čistiace kvapaliny, stlačený vzduch a pod. Je určený pre použitie tam, kde sa vyžaduje vysoká trvanlivosť aj v prípade zhoršených prevádzkových podmienok.

Použitie

Na utesnenie spoja medzi rozvodným potrubím a ventilom môžeme použiť konope, teflónovú pásku alebo tesniacu pastu. Naskrutkujeme koniec potrubia do ventilu pomocou vhodného montážneho náradia, ktorý vyhovuje vonkajšiemu rozmeru ventilu Sw. Doporučujeme prevádzkovať ventil v plne otvorenej alebo uzatvorenej polohe, nie v polootevorenej. Ventil si nevyžaduje žiadnu osobitnú údržbu. Doporučujeme min. 2-krát ročne vykonať s ventilom prevádzkové pohyby (zatvoriť - otvoriť).

Pokyny na montáž a údržbu

Vyhradujeme si právo na zmeny dané technickým pokrokom

Všetky v tomto dokumente obsiahnuté údaje zodpovedajú v čase tlače predloženým informáciám a sú len informatívne. Zmeny v zmysle technického pokroku sú vyhradené. Vyobrazenia sú len symbolické a preto opticky sa od skutočných výrobkov môžu odlišovať. Možné farebné odchýlky sú zapríčinené tlačou. V závislosti od krajiny sú možné aj rozdiely produktu. Zmeny technických špecifikácií a funkcií vyhradené. V prípade otázok kontaktujte prosím najbližšiu pobočku spoločnosti HERZ.